

Enghalsflasche 50 ml mit Deckel

Artikelnummer:	121-E0050
Bezeichnung:	Enghalsflasche
Nennvolumen:	50 ml
Farbe:	natur, braun
Material:	LDPE
Gewicht ca:	10,7 g
Gefahrgutzulassung:	keine
Ø Flasche:	37,5 mm
Ø Gewinde:	17,8 mm
Deckel:	150-V0018
Verpackungseinheit:	9 Beutel á 100 Flaschen + 1 Beutel á 900 Deckel / Karton 12 Kartons / Palette
Sonstiges:	leicht quetschbar
Mindestabnahmemenge:	1 Karton = 900 Stück

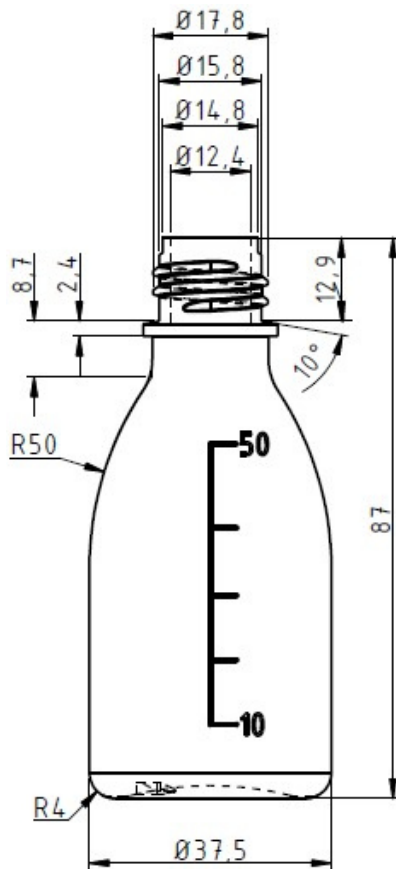

Gewinde:
3 mm Steigung
1 Gewindegang
2 Umschlingungen

