

Enghalsflasche 250 ml

Artikelnummer:	120-E0250
Bezeichnung:	Enghalsflasche
Nennvolumen:	250 ml
Farbe:	natur, braun
Material:	LDPE
Gewicht ca:	24,0 g
Gefahrgutzulassung:	keine
Höhe außen:	141,0 mm
∅ Flasche:	61,0 mm
∅ Gewinde:	25,0 mm
passende Deckel:	150-V0025, 160-T0025, 170-S0025
Verpackungseinheit:	252 Stk. / Karton 12 Kartons / Palette
Sonstiges:	leicht quetschbar
Mindestabnahmemenge:	1 Karton = 252 Stück

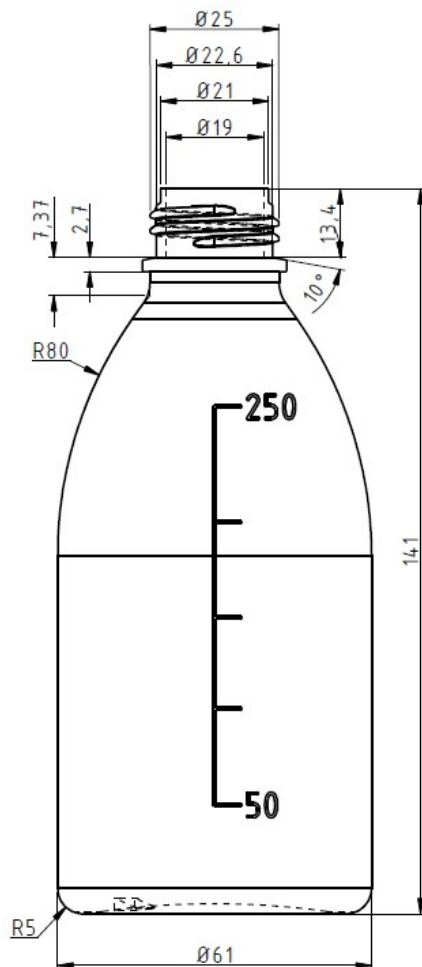

Gewinde:
3 mm Steigung
1 Gewindegang
2 Umschlingungen